



Паспорт на тренажер
IS02 Скамья для прессы



ООО «АБ ФИТНЕС»
630052, г. Новосибирск, ул. Толмачевское шоссе, 33/1
тел.: 8-800-775-09-39, 7913-912-09-36

sale@abfitness.ru



ПРАВИЛА ХРАНЕНИЯ, ЭКСПЛУАТАЦИИ И ТРАНСПОРТИРОВКИ

Изделие должно храниться в сухом отапливаемом помещении.

Изделие должно транспортироваться с соблюдением правил для конкретного вида транспорта.

Ежедневно должны проводиться следующие мероприятия:

1. Проверка целостности всех элементов тренажера.

Еженедельно должны проводиться следующие мероприятия:

1. Проверка надежности затяжки резьбовых соединений.
2. Чистка моющими средствами, не содержащими абразивных элементов и растворителей.

НАЗНАЧЕНИЕ

Скамья предназначена для развития мышц пресса.

ТЕХНИЧЕСКИЕ ДАННЫЕ

Длина, не более, мм.....	1750
Ширина, не более, мм.....	405
Высота, не более, мм	800
Вес, не более, кг.....	38
Макс. нагрузка, не более, кг.....	200

МОНТАЖ И УСТАНОВКА

На месте установки закладной опоры выкопать яму диаметром 350 мм, глубиной 510 мм. На дно ямы уложить гравийную подушку толщиной 100 мм, утрамбовать. Установить закладную опору, по центру, на дно ямы шпильками вверх. Проверить, чтобы шпильки располагались вертикально, а монтажная плита закладной – горизонтально. Залить закладную опору раствором. Затем соединить фланец основной рамы со шпильками закладной опоры; установить на каждую шпильку плоскую шайбу и гайку. Проверить вертикальность столба тренажера, затянуть гайки до упора (рис.1).



Рис.1

Использование тренажера возможно исключительно после застывания бетонизирующей смеси (ориентируйтесь на сроки застывания бетона, указанные производителем; обычно этот срок составляет не менее 21 дня).

СВИДЕТЕЛЬСТВО О ПРИЕМКЕ

Код изделия: IS02

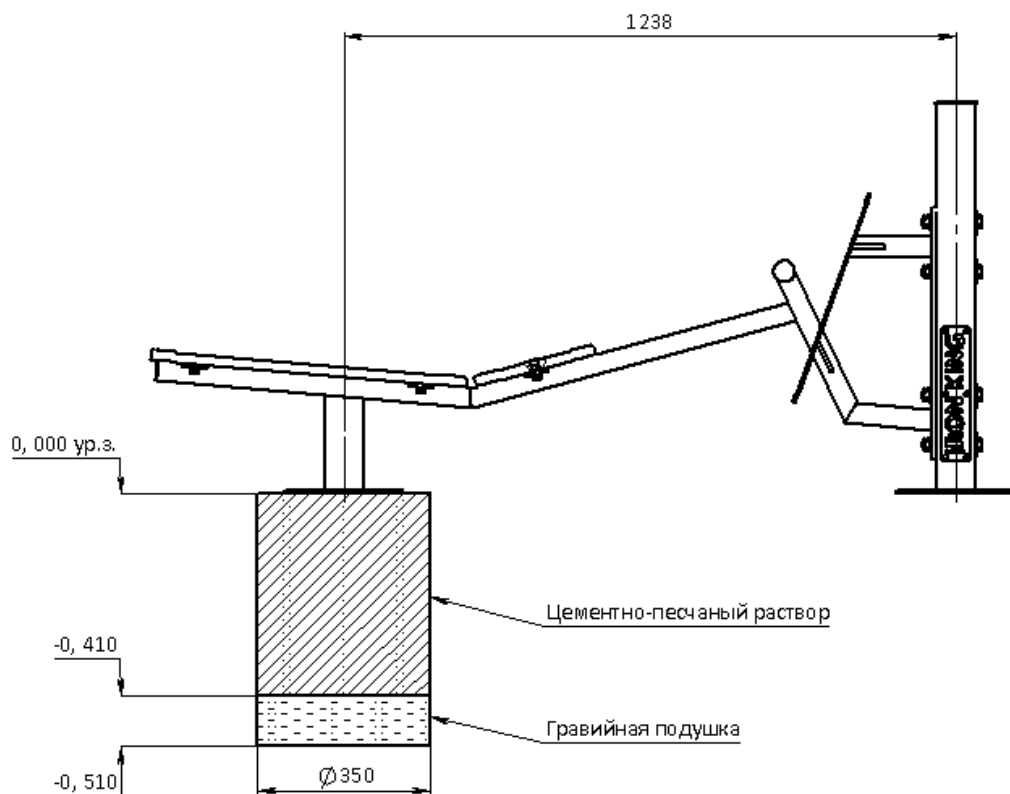

Тренажер соответствует техническим требованиям конструкторской документации и признан годным для эксплуатации.

Приемку произвел _____ Дата выпуска _____

(подпись контролера ОТК)

Приемку произвел _____ Дата выпуска _____

(подпись упаковщика)